

5518A-9.9., 3558A-..94..

- CZ** Domovní zásuvka a spínač v provedení zapuštěným s krytím IP44
- SK** Domová zásuvka a vypínač v zápusťnom vyhotovení s krytím IP44
- GB** Domestic flush-mounted socket and switch with IP44 protection
- PL** Gniazdo wtyczkowe i wyłącznik w wykonaniu podtylnkowym o stopniu ochrony IP44
- H** Dugaszolóalzatok és kapcsolók súllyesztett kivitelben IP44-es védetséggel
- RO** Priza de curent și Întrerupător cu grad de protecție IP44
- RUS** Бытовые розетка, и выключатель внутреннего исполнения с защитным кожухом IP44

ABB s.r.o.
Elektro-Praga

Resslova 3
466 02 Jablonec n. N.
Czech Republic
http://www.abb.cz/elektropraga

Tel.: +420-483364111
Fax: +420-483364159
E-mail: epj.jablonec@cz.abb.com

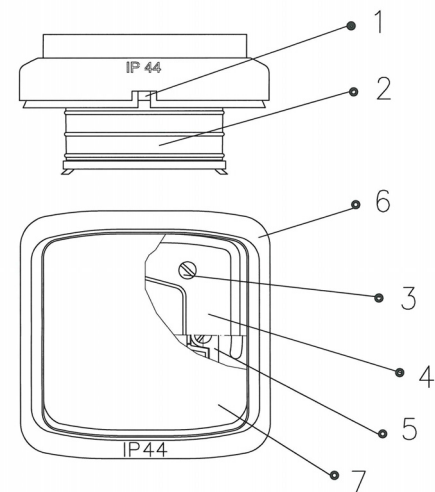

Obr. 1, Fig. 1, Rys. 1, 1. ábra, Fig. 1, Рис. 1

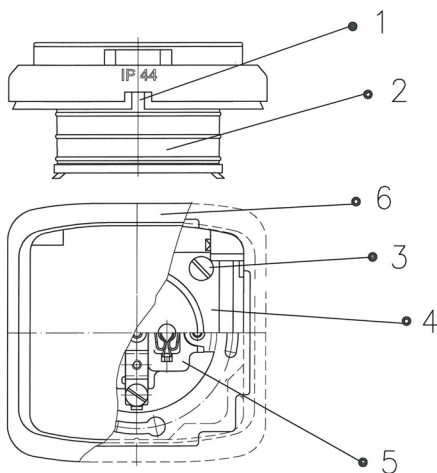

Obr. 2, Fig. 2, Rys. 2, 2. ábra, Fig. 2, Рис. 2

1. Odkapávací otvor, odkvapový otvor, drip hole, otwór do odprowadzania wody, lecspegetető nyílás, official de picurare, дренажное отверстие
2. Těsnění strojku, tesnenie strojčeka, mechanism sealing gasket, kolnierz uszczelniający, betét tömítése, garnitura aparatului, уплотнение прибора
3. Šroub upevňovacího krytu, skrutka upevňovacího krytu, fastening cover screw, šruba oslony mocující, rögzítőfedél csavarja, șurubul capacului de prindere, винт крепежной накладки
4. Upevňovací kryt, upevňovací kryt, fastening cover, oslona mocující, rögzítőfedél, capacul de prindere, крепежная накладка
5. Strojek, strojček, mechanism, mechanism, betét, aparatul, механизм
6. Rámeček (orientace nápisem dolů), rámeček (orientácia nápisom dole), frame (with the writing oriented downwards), ramka (skierowana napisem w dół), keret (felirat alsó helyzetben), rama (orientarea cu inscripția în jos), рамка (устанавливается надписью вниз)
7. Plastová páčka, plastová páčka, plastic rocker, klawisz z tworzywa, műanyag billentyűfedél, pârghia din material plastic, пластмассовая кнопка

Návod k montáži a použití

CZ

POUŽITÍ

Tyto přístroje jsou určeny pro instalaci v prostorách, kde je elektrická instalace vystavena působení vlhka, popřípadě vody (avšak pouze do míry stanovené krytím IP44 - ochrana proti stříkající vodě).

UPOZORNĚNÍ

Montáž a připojení smí provádět pouze pracovník s odpovídající elektrotechnickou kvalifikací.

Před zahájením instalace vždy odpojte síťové napětí!

PODMÍNKY MONTÁŽE

Montáž se provádí do plastových elektroinstalačních krabic zapuštěných do omítky o rozteči upevňovacích šroubů 60 mm. Přístroje vybavené drápky je možné instalovat i do krabic určených pro drápkové provedení. Spínač (obr.1) i zásuvka (obr.2) splňují uvedené krytí pouze při montáži na svislou, hladkou a neporézní plochu. Pro jinou než uvedenou plochu nelze stupně krytí IP44 dosáhnout.

MONTÁŽ

Do plastové instalační krabice vložte těsnění strojku (plastovou punčochu), provlékněte požadované vodiče a řádně je připevněte do strojku. Strojek upevněte na plochu těsnění strojku tak, aby bylo aretováno výstupky, které zapadnou do třmenu přístroje. Strojek upevněte dvěma šrouby (nejsou dodávány s přístrojem), popřípadě drápky, jsou-li krabice i přístroj k tomuto způsobu upevnění určeny. Potom na strojek nasadte rámeček, který musí být orientován odkapávacím otvorem (nápisem "IP44") dolů, a zajistěte jej upevňovacím krytem pomocí šroubů zašroubovaných do kovového třmenu. U spínače je nutné ještě nasadit vlastní plastovou páčku. Pokud pro upevnění zásuvky do krabice nebudou použity drápky, je nutno je demontovat.

Výrobek je v souladu se zákonem 22/97 Sb. a jeho novelou 71/00 Sb.

Návod na inštaláciu a použitie

SK

POUŽITIE

Tieto prístroje sú určené na inštaláciu v priestoroch, kde je elektrická inštalácia vystavená pôsobeniu vlhkosti, prípadne vody (ale iba do miery stanovenej krytím IP44 - ochrana proti striekajúcej vode).

UPOZORNENIE

Montáž a pripojenie smie vykonávať iba pracovník s príslušnou elektrotechnickou kvalifikáciou.

Pred zahájením inštalácie vždy odpojte napájacie napätie!

PODMIENKY MONTÁŽE

Montuje sa do plastových elektroinstalačných krabic zapustených do omietky s rozstupom upevňovacích skrutiek 60 mm. Zariadenie s pazúrikmi je možné inštalovať i do krabic určených pre pazúrikové upevnenie. Vypínač (obr.1) i zásuvka (obr.2) splňajú uvedené krytie pri montáži na zvislú, hladkú a neporovitú plochu. Pre inú ako uvedenú plochu nespĺňajú krytie IP44.

MONTÁŽ

Do plastovej inštaláčnej krabice vložte tesnenie strojčeka (plastovú pančuchu), pretiahnite požadované vodiče a riadne ich pripevnite do strojčeka. Strojček pripevnite na plochu tesnenia strojčeka tak, aby bolo aretované výstup-

kami, ktoré zapadnú do strmeňa zariadenia, a strojček pripevnite dvoma skrutkami (nedodávajú sa so zariadením), prípadne pazúrikmi, ak sú krabica a zariadenie na tento spôsob upevnenia určené. Potom na strojček nasadte rámeček, ktorý musí byť orientovaný odkvapovým otvorom (nápisom „IP44“) dolu, a zaisťte ho upevňovacím krytom pomocou skrutiek zaskrutkovaných do kovového strmeňa. Pri vypínači je potrebné ešte nasadiť vlastnú plastovú páčku. Ak pre upevnenie zásuvky nebudú použité pazúriky, je nutné ich demontovať.

Instructions for Installation and Operation

GB

USE

These devices are designated for areas where electrical installation is exposed to dampness or water (however, these must not exceed the limits defined for the IP44 protection degree, i.e. protection against splash water).

ATTENTION

Installation may only be carried out by qualified electricians.

Disconnect supply voltage before you start installing!

INSTALLATION CONDITIONS

Both switch (fig.1) and socket (fig.2) are to be installed into conventional plastic flush-mounting wall boxes using fastening screws (with spacing of 60 mm). The devices may be fastened using claws as well (into boxes which are designated for this type of fastening). The switch and the socket shall be mounted on vertical, smooth and non-porous surface. Otherwise, the IP44 protection degree cannot be achieved.

INSTALLATION

Place the mechanism sealing gasket (the rubber sock) into the plastic installation box, thread through the wires and attach them to the mechanism properly. Fasten the mechanism to the surface of the sealing gasket so that the sealing gasket is locked by fitting its projections into the mechanism stirrup. Fasten the mechanism with two screws (not provided with the device) or with claws if the box and the device are designated for this type of fastening. Then, fit the frame on the mechanism so that the drip hole (the writing "IP44") is oriented downwards and fix it in place with the fastening cover by screwing the screws into the metal stirrup. When installing the switch, the plastic rocker must be snapped on finally. If the claws are not used for fixing the socket outlet into the box they must be necessarily removed.

Instrukcja instalacji i użycia

PL

ZASTOSOWANIE

Urządzenia przeznaczone są do zainstalowania w pomieszczeniach, w których instalacja elektryczna poddana jest działaniu wilgoci lub wody (jednak w stopniu danym poprzez ochronę IP44).

WARUNKI MONTAŻU

Montaż wykonywany jest w podtylnkowych puszkach instalacyjnych o rozstawie śrub mocujących 60 mm. Urządzenie z łapkami można zainstalować także w paszkach przeznaczonych do tego rodzaju mocowania. Wyłącznik (rys.1) i gniazdo wtyczkowe (rys.2) spełniają podane warunki szczelności w przypadku montażu na pionowej, gładkiej i nie porowatej powierzchni. W przypadku innej niż wymieniona powierzchni nie spełniają warunków ochrony IP44.

MONTAŻ

Do puszek instalacyjnych z tworzywa należy włożyć kolnierz uszczelniający mechanizmu (oslona z tworzywa), następnie podłączyć przewody. Mechanizm przycumujemy w kolnierzu tak, aby znalazł się w jego wnętrzu. Następnie gniazdo / wyłącznik mocujemy do puszek za pomocą dwóch śrub (nie wchodzi w zakres dostawy), ewentualnie łapek, o ile puszka dostosowana jest do takiego sposobu zamocowania. Następnie na mechanizm nałożymy ramkę, która powinna być umieszczona tak, aby otwór do odprowadzania wody skierowany był w dół (napis „IP44”) i zabezpieczymy ją za pomocą osłony mocującej i śrub wkręconych w metalowy pierścień nośny mechanizmu. W przypadku wyłącznika należy jeszcze nałożyć właściwy klawisz z tworzywa. Jeśli łapki nie muszą być używane do mocowania gniazda w puszcze, muszą być koniecznie usunięte.

Szerelési és használati utasítás

(H)

HASZNÁLATA

A készülék használata olyan helyiségekben javasolt, ahol a villamos berendezés víz és nedvesség hatásának lehet kitéve (de csak olyan mértékben, amelyet az IP44-es szabványi előírás megenged – fröccsenő víz elleni védelem).

A SZERELÉS FELTÉTELEI

Szerelése falba süllyesztett műanyag szerelődobozba történik, rögzítő csavarok távolsága 60 mm. A karmos kivitelű készülékek az így rögzített dobozokba is beszerelhetők. A kapcsolók és dugaszolóaljzatok teljesítik az IP44-es védetség feltételeit függőleges, sima felületre történő szerelés esetén. Ettől eltérő felületeken a védetség nem garantálható.

SZERELÉS

Helyezze el műanyag szerelődobozba a betét tömítését (műanyag harisnya), húzza át a szükséges vezetékeket és rendszeresen rögzítse a betétbe azokat. Ezután a betétet rögzítse a tömítés felületére úgy, hogy a kimenetek a rögzítőkeretbe illeszkedjenek, a betét két csavarral (nincs mellékelve a készülékhez), vagy a karmok segítségével rögzíthető. Helyezze el a keretet úgy, hogy a lecsepegtető nyílás alsó helyzetben legyen (az IP 44 felirattal együtt) és biztosítsa be a rögzítőfedél segítségével, becsavarozva azt a rögzítőkeretbe. Kapcsolók esetén szükséges továbbá a műanyag billentyűfedél felhelyezése is. Ha a dugalj felfogatásához nem használja a rögzítő körmöket, távolítsa el.

Instrukțiuni de instalare și întrebuințare

(RO)

UTILIZAREA

Dispozitivele de față sunt prevăzute pentru instalarea în spații, în care instalația electrică este expusă la umiditate, eventual la apă (dar numai până la limita stabilită pentru IP 44 – protecția contra stropirii cu apă).

CONDITII DE MONTAJ

Montarea se execută în doze de instalații electrice din material plastic, îngropate în tencuială, cu distanța între șuruburi de fixare de 60 mm. Aparatul pentru prinderea exterioară a firului poate fi instalat și în dozele menite pentru aceasta variantă de prindere. Întrerupătorul și priza satisfac gradul de protecție menționat numai în cazul montării pe suprafețe **verticale, netede și fără pori**. Pentru alte suprafețe nu este asigurată acoperirea IP44.

MONTAREA

În doza de instalații din plastic amplasați garnitura de etanșare (din material plastic), introduceți firele și fixați-le bine în aparat. Prindeți aparatul la suprafața garniturii și fixați-l cu ajutorul a două șuruburi (nu sunt livrate împreună cu dispozitivul), eventual prin dispozitivele de prindere (clame), dacă doza și dispozitivul sunt prevăzute pentru felul acesta de prindere. Fixați apoi rama care trebuie orientată cu orificiul de picurare (cu inscripția IP44) în jos, și asigurați-o cu capacul de prindere cu ajutorul șuruburilor înșurubate în etrierul metalic. În cazul întrerupătorului este necesar să fie fixată pârghia propriu zisă, din material plastic. Dacă se folosește pentru fixarea aparatului șuruburile de prindere este absolut necesară îndepărtarea ghearelor.

Инструкция по установке и использованию

(RUS)

ПРИМЕНЕНИЕ

Указанные изделия предназначены для установки в помещениях, в которых электрическая проводка находится под влиянием повышенной влажности или воды (но только в пределах, указанных на накладке, "IP44" – защита от воды).

ПРЕДУПРЕЖДЕНИЕ

Монтаж и подключение имеет право проводить только работник с соответствующей электрической квалификацией.

Перед началом установки отключите сетевое напряжение!

УСЛОВИЯ МОНТАЖА

Монтаж производится в пластмассовые электроустановочные коробки, вмонтированные в стену с расстоянием крепежных винтов 60 мм или при помощи установочных скоб. Выключатель (рис.1) и розетка (рис.2) соответствуют указанной защите, при монтаже **на вертикальную, гладкую и не пористую поверхность**. Для других поверхностей изделия не соответствуют защите IP44.

МОНТАЖ

В пластмассовую электроустановочную коробку установить механизм, закрепив его в коробке при помощи установочных лапок или винтов (винты не входят в комплект поставки) предварительно присоединив к нему силовые провода. На механизм установить рамку дренажным отверстием (надпись „IP44”) вниз, и зафиксировать ее накладкой с помощью винтов. При монтаже выключателя поверх накладки необходимо установить пластмассовую кнопку. В случае, если распорные лапки не используются для крепления механизма розетки в монтажной коробке, их необходимо демонтировать, обязательно.