

WS-1-WL.xx

DE EN NL

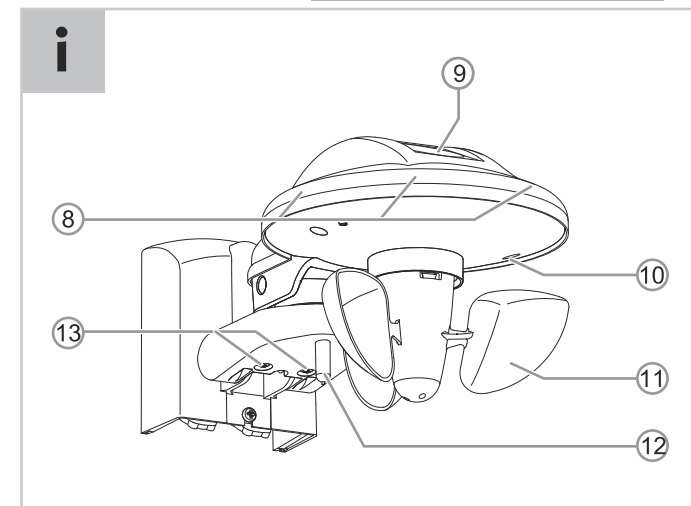
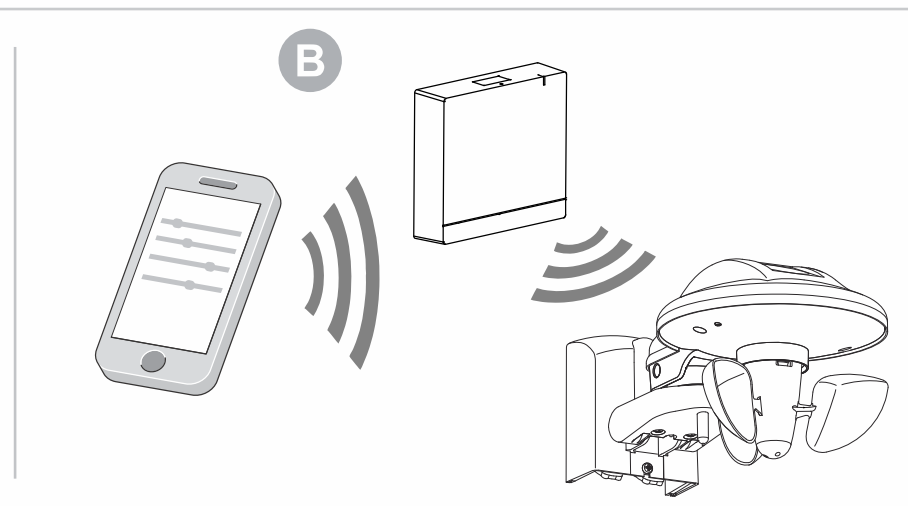
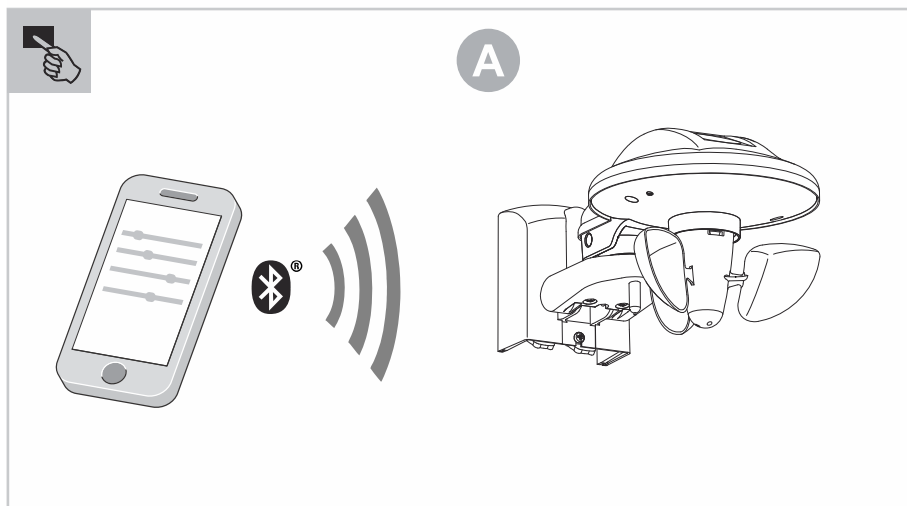
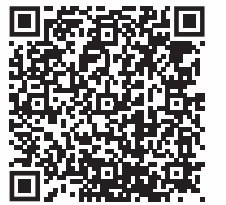

Wetterstation flex, Wireless

GEFAHR
Bei direktem oder indirektem Kontakt mit spannungsführenden Teilen kommt es zu einer gefährlichen Körperdurchströmung. Elektrischer Schock, Verbrennungen oder der Tod können die Folge sein. Bei unsachgemäß ausgeführten Arbeiten an spannungsführenden Teilen besteht Brandgefahr.
– Vor Montage und Demontage Netzspannung freischalten!
– Arbeiten am 110 ... 240 V-Netz nur von Fachpersonal ausführen lassen.

- Montageanleitung sorgfältig lesen und aufbewahren.
- Weitere Benutzerinformationen und Informationen zur Planung durch Scannen des QR-Codes in dieser Anleitung.

Bestimmungsgemäßer Gebrauch
Die Wetterstation erfasst Temperatur, Helligkeit, Windgeschwindigkeit und Regen. Das Gerät ist zur Montage an Gebäuden geeignet.

Konformitätserklärung
Hiermit erklärt Busch-Jaeger Elektro, dass der Funkanlagentyp WS-1-WL.xx der Richtlinie 2014/53/EU entspricht. Der vollständige Text der EU-Konformitätserklärung ist unter dem QR-Code in dieser Anleitung verfügbar.

Produktbeschreibung

- [8] Helligkeitssensor
- [9] Regensensor mit Heizung
- [10] LED und Taster zur Verortung bei Inbetriebnahme und zum Booten
- [11] Windrad
- [12] Temperatursensor
- [13] Ausleger-Klemmung

Technische Daten

Stromversorgung	110 V ... 230 V AC -15 % +10 % 50 / 60 Hz
Stromversorgung Regensensor	110 V ... 230 V AC -15 % +10 % 50 / 60 Hz
Anschlüsse	
▪ Steckklemme für Netzspannung Leitungstyp	NYM
▪ max. Leitungsquerschnitt	1,5 mm ²
▪ max. Kabeldurchmesser	11,5 mm
▪ Absisolierung	ca. 7 mm

Schutzklasse	II
Schutzart	IP44 nach EN 60529
Umgebungstemperatur	-20 °C ... +55 °C
Lagertemperatur	-25 °C ... +70 °C
Übertragungsprotokoll	▪ free@Home wireless (IEEE 802.15.4) ▪ Bluetooth Low Energy
Übertragungsfrequenz	2,400 ... 2,483 GHz
Maximale Sendeleistung	
▪ WL (wireless)	< 15 dBm
▪ Bluetooth LE (BLE)	< 10 dBm

Sensoren	
3 Helligkeitssensoren:	1 ... 100.000 Lux
Windsensor:	2 ... 30 m/s
Anzeige Regensensor:	Regen / kein Regen
Temperatursensor:	-30 °C ... +60 °C

Montage

ACHTUNG
Kurzschluss und Korrosion durch eindringendes Regenwasser!
– Beiliegende Unterlegscheiben bei Befestigung des Wandhalters verwenden.
– Wasserablauf [3] in der Bodenplatte ausbrechen.

- Das Gerät nicht im Windschatten montieren.
- Einfallende Schatten und Lichtreflexe, z. B. durch andere Gebäude vermeiden.
- Montageposition beachten: Windrad nach unten.

Mastbefestigung / Eckenmontage [C] / [D]
Für die Mastbefestigung [C] / Eckenmontage [D] gibt es den Mastadapter WS-1/A1.1x. Der Mastadapter WS-1/A1.1x muss separat bestellt werden.
Die Montage erfolgt analog zur Wandbefestigung.

Wandbefestigung
▪ Den Wandhalter [6] mit den beiliegenden Schrauben [2] und Unterlegscheiben [1] an der Wand befestigen.
– Die Unterlegscheiben [1] sind zur Erreichung der Schutzart IP44 erforderlich.

Nach Anschluss des Geräts:

- Die zwei Schrauben [13] am Ausleger lösen (nicht herausdrehen).
- Die Wetterstation von oben über den Wandhalter [6] schieben.
- Schraube [4] festziehen.
- Die Wetterstation waagrecht ausrichten und Schrauben [13] festziehen.

Hinweis

Die Geräte kommunizieren über Funk.
Die Reichweite ist von den baulichen Gegebenheiten abhängig.
▪ Wände oder Decken, insbesondere mit Stahlarmierungen oder Metallverkleidungen, schränken die Reichweite ein.
▪ Der Abstand der Komponenten zu fremden Sendegeräten, die ebenfalls hochfrequente Signale abstrahlen (z.B. Computer, Audio- und Videoanlagen), sollte mindestens 1 m betragen.

Anschluss

- Anschluss des Wandhalters:**
- Die 230-V-Leitung durch die Kabelverschraubung [5] im Wandhalter führen.
 - Die 230-V-Leitung an die Anschlussklemme [7] im Wandhalter anschließen.
 - Die abgemantelten Adern der 230-V-Leitung mit einem Kabelbinder aneinander fixieren.

Anschluss der Wetterstation:

- Der elektrische Kontakt zur Wetterstation wird beim Aufschieben auf den Wandhalter über Berührungskontakte automatisch hergestellt.

Inbetriebnahme und Bedienung

VORSICHT
Das Gerät verfügt über einen Regensensor [9] mit Heizung.
Der Regensensor [9] wird im Betrieb heiß!
– Regensensor nicht berühren.

Das Gerät ist direkt betriebsbereit. Eine anschließende weitere Parametrierung erfolgt je nach Betriebsart über die Applikation.

Es gibt 2 verschiedene Betriebsarten:
[A] Bluetooth® via Mobilgerät oder Tablet.
– In dieser Betriebsart wird mit der App „Busch-/ABB-free@home“-App Next™ auf ein einzelnes Gerät oder auf das gesamte Mesh-Netzwerk zugegriffen

[B] System Access Point

- Sobald ein System Access Point (ab Firmware-Version 3.0 des System Access Point) im System vorhanden ist, werden die Geräte über die Bedienoberfläche des System Access Point in Betrieb genommen.

Ein nicht angemeldetes Gerät wird über die App „Busch-/ABB-free@home“-App Next™ mittels Bluetooth® oder über den System Access Point in Betrieb genommen.
▪ Eine Anmeldung eines nicht angemeldeten Gerätes am System ist über Bluetooth® jederzeit möglich.
▪ Eine Anmeldung über die Inbetriebnahmeoberfläche des System Access Point ist jeweils 30 Minuten nach Bestromung möglich.
– Das Gerät befindet sich in diesem Zeitraum im Anlernmodus.
– Nachdem das Gerät über den System Access Point angemeldet wurde, ist Bluetooth® deaktiviert.

Ein bereits angemeldetes Gerät muss zurückgesetzt werden, damit es erneut in den Anlernmodus versetzt wird.

- Taste [10] 20 Sekunden mit einem Stift eingedrückt halten:
 - 10 Sekunden lang keine LED Funktion
 - 5 Sekunden blinkt die LED langsam
 - 5 Sekunden blinkt die LED schnell
 - LED geht aus
- Dann die Taste [10] noch zweimal kurz eindrücken.



Weitere Informationen

- Zur Ausführung zusätzlicher Funktionen muss das Gerät parametrieren werden.
 - Markisen und Jalousien benötigen zum Einfahren bei Wind einige Zeit. Die Windschwellen nach den Werten parametrieren, die vom Markisen- / Jalousiehersteller angegeben werden.
- Ausführliche Informationen zu Inbetriebnahme und Parametrierung entnehmen Sie dem Produkthandbuch.
- Das Firmware-Update erfolgt über einen der folgenden Wege:
 - Der App „Busch-/ABB-free@home“-App Next™
 - Dem System Access Point.
 - In der Installation des System Access Point über den PC.

Service

Busch-Jaeger Elektro GmbH - Ein Unternehmen der ABB Gruppe,
Freisenbergstraße 2, D-58513 Lüdenscheid,
Tel.: +49 2351 956-1600;
<https://BUSCH-JAEGER.de>

Weather station flex, wireless

DANGER	
	Dangerous currents flow through the body when coming into direct or indirect contact with live components. This can result in electric shock, burns or even death. Work improperly carried out on current-carrying parts can cause fires.
	<ul style="list-style-type: none"> Disconnect the mains voltage prior to mounting and dismantling! Permit work on the 110 - 240 V mains network to be carried out only by specialist staff.

- Please read the mounting instructions carefully and keep them for future use.
- Additional user information and information about planning is available by scanning the QR code in this manual.

Intended use

The weather station detects temperature, brightness, wind speed and rain. The device is suitable for mounting on buildings.

Declaration of conformity

Busch-Jaeger Elektro hereby declares that radio system type WS-1-WL.xx conforms to Directive 2014/53/EU. The complete text of the EU Declaration of Conformity is available in this manual under the QR code.

i Product description

- [8] Brightness sensor
 [9] Rain sensor with heating
 [10] LED and push-button for positioning during commissioning and for booting
 [11] Wind wheel
 [12] Temperature sensor
 [13] Outrigger clamp

Technical data

Power supply	110 V - 230 V AC -15% +10% 50 / 60 Hz
Power supply of rain sensor	110 V - 230 V AC -15% +10% 50 / 60 Hz
Connectors	NYM
<ul style="list-style-type: none"> Plug-in terminal for mains voltage line type 	
<ul style="list-style-type: none"> Max. line cross section 	1.5 mm ²
<ul style="list-style-type: none"> Max. cable cross section 	11.5 mm
<ul style="list-style-type: none"> Wire stripping 	Approx. 7 mm

Protection class	II
Degree of protection	IP 44 according to EN 60529
Ambient temperature	-20 °C to +55 °C
Storage temperature	-25 °C to +70 °C
Transmission protocol	<ul style="list-style-type: none"> free@home wireless (IEEE 802.15.4) Bluetooth low energy
Transmission frequency	2.400 to 2.483 GHz
Maximum transmission power	
<ul style="list-style-type: none"> WL (wireless) Bluetooth LE (BLE) 	<ul style="list-style-type: none"> < 15 dBm < 10 dBm

Sensors	
3 brightness sensors:	1 - 100,000 lux
Wind sensor:	2 – 30 m/s
Rain sensor display:	Rain / no rain
Temperature sensor:	-30 °C to +60 °C

Mounting

ATTENTION

- Short-circuit and corrosion due to penetrating rain water!
- Use the supplied washers for fixing the wall bracket.
 - Break out the water drainage [3] in the base plate.

- Do not mount the device in the lee of the building.
- Avoid shading and light reflections from other buildings.
- Observe mounting position: wind wheel downward.

Mast fixture / corner fixture [C] / [D]

For the mast fixture [C] / corner fixture [D] the mast adapter WS-1/A1.1x is available. The mast adapter WS-1/A1.1x must be ordered separately.

Mounting is the same as wall-mounting.

Wall mounting

- Fix the wall bracket [6] to the wall with the supplied screws [2] and washers [1].
 - The washers [1] are necessary for obtaining protection type IP44.

After the device has been connected:

- Loosen the two screws [13] on the outrigger (do not screw them out).
- Push the weather station from the top down over the wall bracket [6].
- Tighten the screw [4].
- Align the weather station horizontally and tighten the screws [13].

Notice

- The devices communicate via radio control. The range depends on the structural conditions.
- Walls or ceilings, especially steel reinforcements or metal claddings, reduce the transmission range.
 - The distance of components to other transmitters that also emit high-frequency signals (e.g. computers, audio and video systems) should be at least 1 m.



Connection

Connection of the wall bracket:

- Feed the 230 V line through the cable screw gland [5] in the wall bracket.
- Connect the 230 V line to the connecting terminal [7] in the wall bracket.
- Fix the stripped wires of the 230 V line to each other with a cable tie.

Connection to the weather station:

- The electric contact to the weather station is established automatically via touch contacts when pushed onto the wall bracket.



Commissioning and operation

CAUTION

- The device has a rain sensor [9] with heating. The rain sensor [9] gets hot during operation!
- Do not touch the rain sensor.

The device is directly ready for operation. A subsequent further parameter setting is carried out via the application depending on the operating mode.

Two different operating modes are available:

- [A] Bluetooth® via mobile device or tablet.
- In this operating mode access is established to individual devices or to the entire mesh network via the "Busch-/ABB-free@home®-App Next" app.

[B] System Access Point

- As soon as a System Access Point (from Firmware version 3.0 of the System Access Point) is available in the system, the devices are made operational via the user interface of the System Access Point.

A non-programmed device is made operational via the Busch-/ABB-free@home®-App Next app with Bluetooth® or via the System Access Point.

- A login of a non-programmed device into the system is possible at all times via Bluetooth®.
- A login via the commissioning interface of the System Access Point is possible 30 minutes after being energized.
 - During this time the device is in programming mode.
 - Bluetooth® is deactivated after the device has been programmed via the System Access Point.

A device that has already been logged in must be reset to enable it to be set again into programming mode.

- Keep button [10] pressed with a pin for 20 seconds:
 - No LED function for 10 seconds
 - The LED flashes slowly for 5 seconds
 - The LED flashes fast for 5 seconds
 - The LED goes out
- Then press the button [10] again briefly twice.

Additional information

- The device must be parameterized for the use of additional functions.
 - Awnings and blinds need time to retract when it is windy. Parameterize the wind thresholds according to the values specified by the manufacturer of the awnings/blinds.
- Detailed information on commissioning and parameterization is available in the product manual.
- The Firmware update is made via one of the following ways:
 - The "Busch-/ABB-free@home®-App Next"
 - The System Access Point
 - In the installation of the System Access Point via the PC.

Service

Busch-Jaeger Elektro GmbH - A member of the ABB Group, Freisenbergstraße 2, D-58513 Lüdenscheid, Germany, Tel.: +49 2351 956-1600; www.BUSCH-JAEGER.com

Weerstation flex, wireless

GEVAAR	
	Bij direct of indirect contact met spanningvoerende delen ontstaat een gevaarlijke doorstroming van het lichaam. Elektrische schok, brandwonden of de dood kunnen het gevolg zijn. Bij niet correct uitgevoerde werkzaamheden aan spanningvoerende delen bestaat brandgevaar.
	<ul style="list-style-type: none"> Voor montage en demontage eerst de netspanning vrijschakelen! Werkzaamheden aan het '110 ... 240V'-elektriciteitsnet uitsluitend laten uitvoeren door een erkend elektrotechnisch installatiebedrijf.

- Montagehandleiding zorgvuldig lezen en bewaren.
- Meer informatie voor de gebruiker en informatie over de planning krijgt u door de QR-code in deze handleiding te scannen.

Beoogd gebruik

Het weerstation detecteert temperatuur, helderheid, windsnelheid en regen. Het apparaat is geschikt voor montage aan gebouwen.

Conformiteitsverklaring

Hiermee verklaart Busch-Jaeger Elektro, dat de radioapparatuur van het type WS-1-WL.xx voldoet aan de richtlijn 2014/53/EU. De volledige tekst van de EU-conformiteitsverklaring is beschikbaar via de QR-code in deze handleiding:

i Productbeschrijving

- [8] Helderheidssensor
 [9] Regensensor met verwarming
 [10] Led en impulsdrukker voor de lokalisatie bij de inbedrijfname en voor het opstarten
 [11] Windwiel
 [12] Temperatuursensor
 [13] Klem console

Technische gegevens

Voeding	110 V ... 230 V AC -15 % +10 % 50 / 60 Hz
Voeding regensensor	110 V ... 230 V AC -15 % +10 % 50 / 60 Hz
Aansluitingen	NYM
<ul style="list-style-type: none"> Steekklem voor netspanning leidingtype 	
<ul style="list-style-type: none"> Max. aderdoorsnede 	1,5 mm ²
<ul style="list-style-type: none"> Max. kabeldiameter 	11,5 mm
<ul style="list-style-type: none"> Strippen 	ca. 7 mm

Beschermingsklasse	II
Beschermingsgraad	IP44 volgens EN 60529
Omgevingstemperatuur	-20 °C ... +55 °C
Opslagtemperatuur	-25 °C ... +70 °C
Overdrachtsprotocol	<ul style="list-style-type: none"> free@Home wireless (IEEE 802.15.4) Bluetooth Low Energy
Overdrachtfrequentie	2.400 ... 2.483 GHz
Maximaal zendvermogen	
<ul style="list-style-type: none"> WL (wireless) Bluetooth LE (BLE) 	<ul style="list-style-type: none"> < 15 dBm < 10 dBm

Sensoren	
3 helderheidssensoren	1 ... 100.000 lux
Windsensor:	2 ... 30 m/s
Indicatie regensensor:	Regen / geen regen
Temperatuursensor:	-30 °C ... +60 °C

Montage

WAARSCHUWING

- Kortsluiting en corrosie door indringend regenwater.
- Meegeliverde onderleggingen gebruiken bij de bevestiging van de wandhouder.
 - Waterafvoer [3] uit de bodemplaat breken.

- Het apparaat niet in de luwte monteren.
- Invallende schaduw en lichtreflexen, bijvoorbeeld door andere gebouwen, vermijden.
- Op de montagepositie letten: windwiel naar onderen.

Mastbevestiging / hoekmontage [C] / [D]

Voor mastmontage [C] / hoekmontage [D] kan een mastadapter WS-1/A1.1x worden gebruikt. De mastadapter WS-1/A1.1x moet apart worden besteld. De montage gebeurt op dezelfde wijze als bij de wandbevestiging.

Wandbevestiging

- De wandhouder [6] met de meegeleverde schroeven [2] en onderleggingen [1] aan de wand bevestigen.
 - De onderleggingen [1] zijn nodig om de beschermingsgraad IP44 te bereiken.

Na aansluiting van het apparaat:

- De twee schroeven [13] op de console niet losdraaien (niet eruit draaien).
- Het weerstation van boven in de wandhouder [6] schuiven.
- Schroef [4] vastdraaien.
- Het weerstation horizontaal uitlijnen en schroeven [13] vastdraaien.

Opmerking

- De apparaten communiceren radiogestuurd. Het bereik is afhankelijk van de bouwkundige situatie.
- Muren of plafonds, vooral met stalen wapening of metalen bekleding, beperken het bereik.
 - De afstand van de componenten tot andere apparaten die ook hoogfrequente signalen uitzenden (bijv. computers, audio- en videoapparatuur) moet minimaal 1 meter bedragen.



Aansluiting

- Aansluiting van de wandhouder:
- De 230V-kabel door de wartel [5] in de wandhouder voeren.
 - De 230V-kabel op de aansluitklem [7] in de wandhouder aansluiten.
 - De gestripte aders van de 230V-kabel aan elkaar vastmaken met een kabelbinder.

Aansluiting van het weerstation:

- Het elektrische contact met het weerstation wordt automatisch tot stand gebracht via aanraakcontacten wanneer het op de wandhouder wordt geschoven.



Inbedrijfname en bediening

VOORZICHTIG

- Het apparaat heeft een regensensor [9] met verwarming. Tijdens de werking wordt de regensensor [9] heet.
- Regensensor niet aanraken.

Het apparaat is direct klaar voor gebruik. Een eventuele verdere parametring wordt afhankelijk van de bedrijfsmodus via de applicatie gedaan.

Er zijn 2 verschillende bedrijfsmodi:

- [A] Bluetooth via mobiel apparaat of tablet.
- In deze bedrijfsmodus heeft u met de app "Busch-/ABB-free@home®-App Next" toegang tot een afzonderlijk apparaat of tot het hele mesh-netwerk.

[B] System Access Point

- Zodra een System Access Point (vanaf firmware versie 3.0 van de System Access Point) in het systeem beschikbaar is, worden de apparaten in werking gesteld via de gebruikersinterface van de System Access Point.

Een apparaat dat niet ingeleerd is, wordt in gebruik genomen via de app "Busch-/ABB-free@home®-App Next" met bluetooth of via de System Access Point.

- Een apparaat dat niet ingeleerd is, kan op elk moment via bluetooth op het systeem worden aangemeld.
- Aanmelding via de inbedrijfname-interface van de System Access Point is 30 minuten na inschakeling van de spanning mogelijk.
 - In deze periode bevindt het apparaat zich in de inleermodus.
 - Nadat het apparaat via de System Access Point is ingeleerd, wordt bluetooth gedeactiveerd.

Een reeds aangemeld apparaat moet worden gereset, zodat deze opnieuw naar de inleermodus wordt geschakeld.

- Toets [10] 20 seconden met een pen ingedrukt houden:
 - 10 seconden lang geen led-functie
 - 5 seconden knippert de led langzaam
 - 5 seconden knippert de led snel
 - Led gaat uit
- Vervolgens de toets [10] nog twee keer kort indrukken.

Meer informatie

- Om extra functies uit te voeren, moet het apparaat geparametreerd worden.
 - Markiezen en jaloezieën hebben voor het inschuiven bij wind enige tijd nodig. De winddrempels parametren volgens de door de fabrikant van de markies/jaloezie opgegeven waarden.
- Uitvoerige informatie over de inbedrijfname en parametring vindt u in het producthandboek.
- De firmware kan op een van de volgende manieren geüpdatet worden:
 - De app "Busch-/ABB-free@home®-App Next"
 - De System Access Point.
 - In de installatie van de System Access Point via de pc.

Service

Busch-Jaeger Elektro GmbH - Een onderneming van de ABB-groep, Freisenbergstraße 2, D-58513 Lüdenscheid, Tel.: +49 2351 956-1600; www.BUSCH-JAEGER.com